



Manuel d'installation et de maintenance

Osmoseurs professionnels mobiles

TABLE DES MATIERES :

1. INTRODUCTION
2. CONTENU DU CARTON
3. SPECIFICATIONS TECHNIQUES
4. AVANT DE COMMENCER
5. COMPOSANTS DU SYSTEME
6. INSTALLATION
7. USAGE ET MAINTENANCE
8. RESOLUTION DES PROBLEMES
9. INSTRUCTIONS DE SECURITE

Dernière mise à jour : 6 Avril 2017

INTRODUCTION

Nous vous remercions d'avoir choisi notre appareil d'osmose inverse.

Ce système est dit à 5 phases de filtration avec une 6ème phase optionnelle.

Notre appareil a été manufacturé dans les critères de qualité les plus stricts pour s'assurer de vous apporter le meilleur produit possible.

L'installation de ce matériel vous permet d'obtenir de l'eau plus propre, plus saine et d'un meilleur gout.

Les différentes phases et leur fonction sont détaillées ci-dessous :

Première phase : **Sédiment PP** – filtre les plus grosses particules présentes dans l'eau.

Seconde phase : **Granules de carbone actif** – filtre les particules organiques et le chlore et élimine les odeurs et la turbidité.

Troisième phase : **Bloc de carbone actif** – filtre d'avantage les particules organiques et le chlore et élimine les odeurs et la turbidité.

Quatrième phase : **Membrane osmotique** – filtre les bactéries, les métaux lourds les matériaux dissouts et la salinité.

Cinquième phase : **Filtre post membrane** – ajuste le gout de l'eau traitée.

Sixième phase optionnelle :

- **Lampe UV** – tue toute bactérie, virus ou organisme présent dans l'eau.

CONTENU DU CARTON

Unité d'osmose inverse – 1 pc

Clé de serrage des boitiers – 2 pcs

Tuyau alimentaire – 4 pcs (rouge, blanc, jaune et bleu)

Robinet – 1 pc

Accessoires – bouchon, visse, attache de vidange, raccord en T, vanne de réservoir, vanne d'arrivée d'eau, support de robinet

Membrane osmotique – 2 pcs

Manuel d'installation – 1 pc

SPECIFICATIONS TECHNIQUES

Voltage et fréquence : 110 - 240V / 50 - 60Hz

Puissance : 110W

Capacité osmotique : 800 GPD (1 GPD = 3,8 litres par jour)

Contenance du réservoir : 40, 75 ou 105 litres au choix

TDS d'entrée : ≤ 1000 ppm

Niveau de chlore en sortie : ≤ 0.2 ppm

Taux moyen d'élimination des particules : 98%

Pression d'entrée : 1 - 5 bars

Température d'entrée : 4 - 45°C

Type de vidange : automatique

AVANT DE COMMENCER

- Lisez toutes les instructions avant de commencer l'installation et utiliser l'appareil. Suivez toutes les étapes précisément pour ne pas l'endommager.
 - Ce système contient des filtres qui doivent être remplacés à intervalles réguliers. La fréquence de remplacement dépend de l'utilisation ; contactez votre revendeur pour plus de détails.
 - Installez cet appareil sur une source d'eau potable uniquement. Avec une source d'eau non potable, le système ne fonctionne pas convenablement et des traitements additionnels de l'eau peuvent être nécessaires.
 - Vérifiez que la pression d'arrivée d'eau se situe entre 1 et 5 bars. Si la pression dépasse cette limite, vous pourriez avoir besoin d'une valve de réduction de pression. Demandez à votre revendeur.
 - Assurez-vous que la température de l'eau est comprise entre 4 et 45°C. Le système ne fonctionnera pas convenablement en dehors de ces limites. **NE PAS INSTALLER SUR UNE SOURCE D'EAU CHAUDE.**
 - N'installez pas l'appareil sur une arrivée d'eaux usées pour ne pas user les filtres prématurément.
- Cet appareil fonctionne sur du courant de 110 à 240V.

ATTENTION :

- Ne pas démonter ou modifier cet appareil. Le trafic du système peut provoquer sa défaillance et entraîne l'annulation de la garantie.
- Ne pas couvrir l'appareil pour permettre une bonne dissipation de la chaleur et éviter tout risque d'incendie ou de panne.
- Ne pas placer des objets sur l'appareil pour éviter de l'endommager ou de causer des fuites.
- Suivre les pressions et températures recommandées pour éviter d'endommager le système et d'annuler la garantie.

COMPOSANTS DU SYSTEME

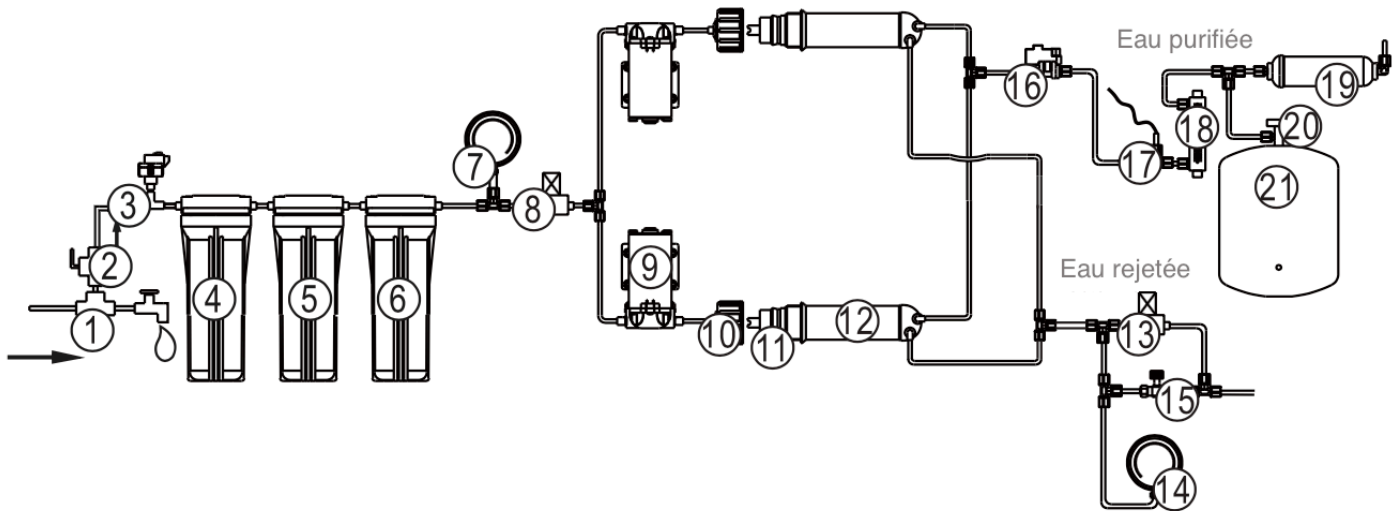

- 1 - Raccord en T
- 2 - Vanne d'arrivée d'eau
- 3 - Commutateur de basse pression
- 4 - Filtre PP
- 5 - Charbon actif en granules
- 6 - Charbon actif en blocks
- 7 - Manomètre de pression d'entrée
- 8 - Electrovanne d'admission
- 9 - Pompe de haute pression
- 10 - Couvercle de membrane
- 11 - Membrane osmotique

- 12 - Boitier de membrane
- 13 - Electrovanne de vidange
- 14 - Vanne de gestion du débit
- 15 - Manomètre de pression d'eau rejetée
- 16 - Commutateur de haute pression
- 17 - Testeur TDS
- 18 - Débitmètre d'eau purifiée
- 19 - Cartouche post-membrane
- 20 - Vanne du réservoir
- 21 - Réservoir pressurisé

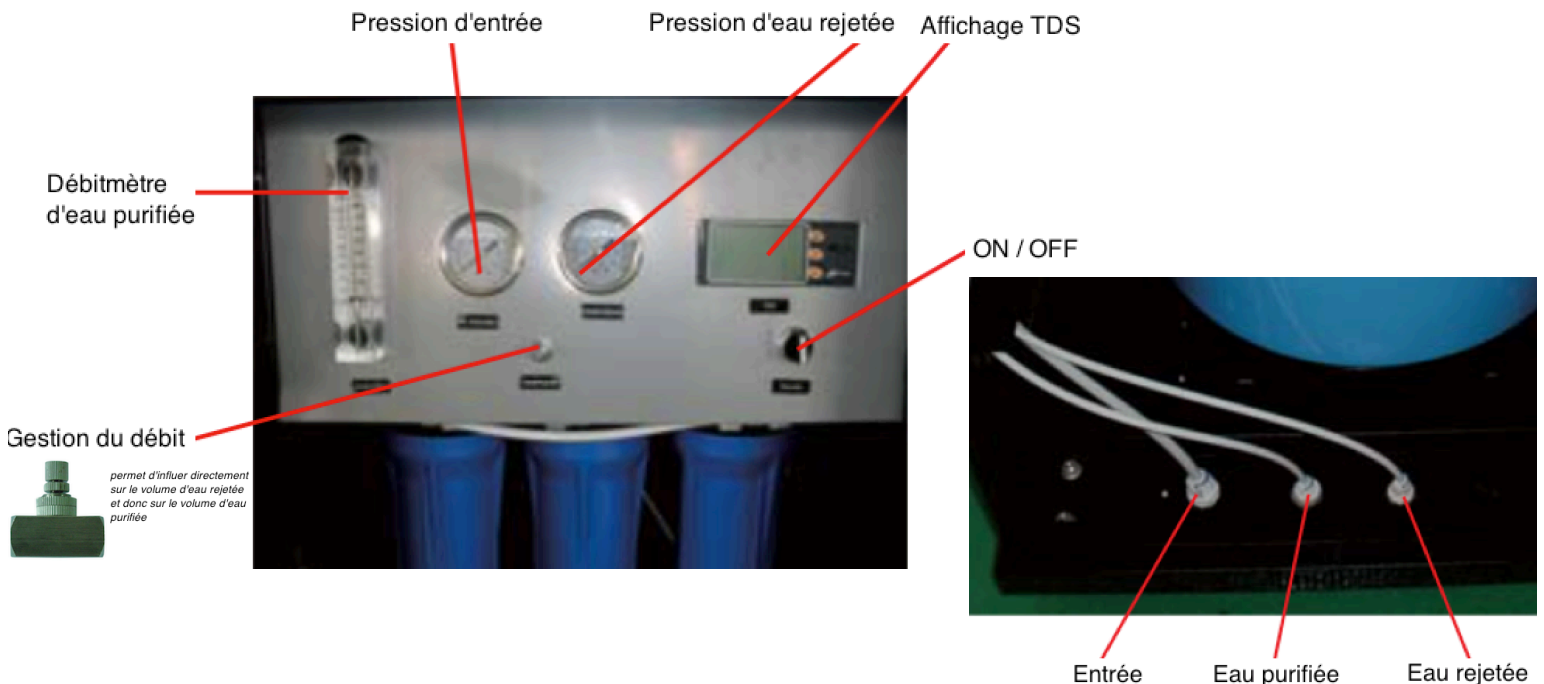

INSTALLATION

Outils et Accessoires Nécessaires :



Cutter



Perceuse



Téflon



Marteau



Clé anglaise



Ciseaux



Robinet



Réservoir



Clé de boîtier

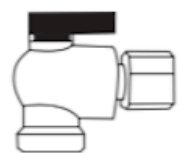

Vanne du réservoir



Tuyau



Clip



Fixation du Robinet



Membrane Osmotique



Manuel



Vanne d'Arrivée d'Eau

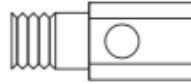

Raccord en T



Fixation de Vidange

Attache rapide

Décrocher le tuyau

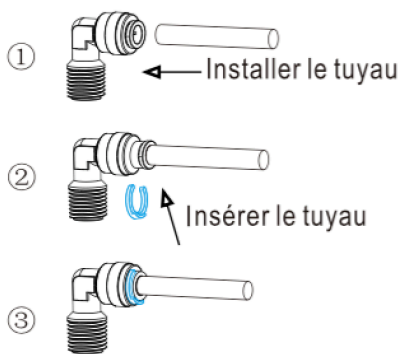

Décrocher le clip bleu

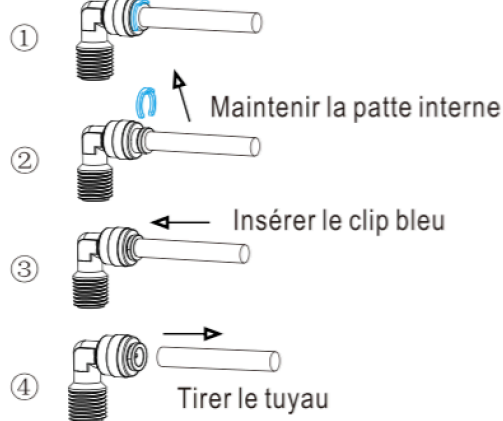

Installation des Membranes Osmotiques

NOTE : Avant de procéder à l'installation de la membrane, faites la vidange des préfiltres afin de ne pas endommager celle-ci (les instructions de vidange constituent la section suivante).

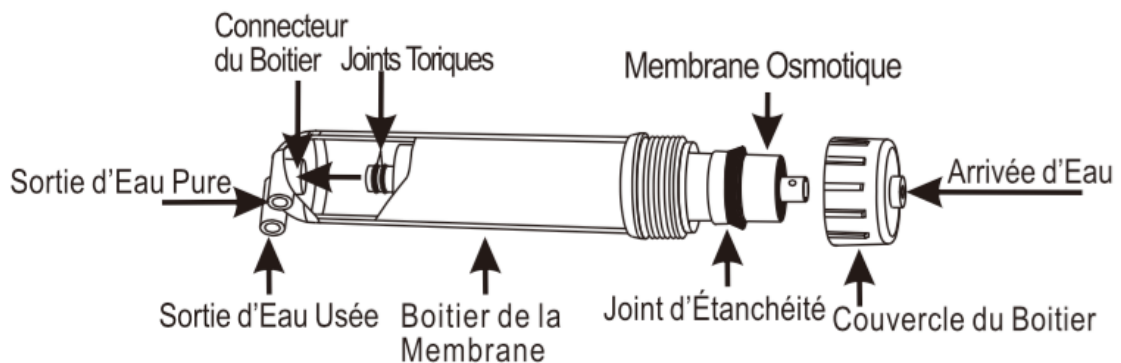

- Retirez le couvercle du boîtier avec la clé fournie.
- Retirez la membrane de son emballage.
- Insérez la membrane dans le boîtier avec le double joint torique orienté vers l'intérieur.

- Remplacez le couvercle du boîtier et serrez avec la clé fournie.

Vanne d'Arrivée d'Eau et Raccord en T

- Mettez du téflon sur les pas de vis de l'arrivée d'eau, du raccord en T et de la vanne.
- Installez le raccord en T et la vanne comme sur le diagramme ci-après puis branchez sur l'arrivée d'eau.
- Connectez le tuyau blanc sur la vanne.

NOTE : Utilisez seulement un approvisionnement en **eau froide et potable**. L'eau chaude risque d'endommager l'appareil. L'utilisation d'eau adoucie prolonge la durée de vie de la membrane osmotique.

Installation de la Vidange

- Positionnez la fixation sur la partie supérieure du tuyau de vidange et serrez convenablement.
- En utilisant la fixation comme guide, percez le tuyau de vidange avec un foret de 6mm pour permettre au tuyau rouge de passer. **NE PAS** percer à travers les 2 côtés du tuyau.
- Insérez le **tuyau rouge** dans le trou percé.

NOTE : Si vous coupez les tuyaux, assurez-vous de le faire proprement pour éviter les fuites.

ATTENTION : Afin de limiter le bruit d'écoulement de la vidange, il est conseillé d'installer le tuyau rouge en descente continue entre l'appareil et l'évacuation d'eau.

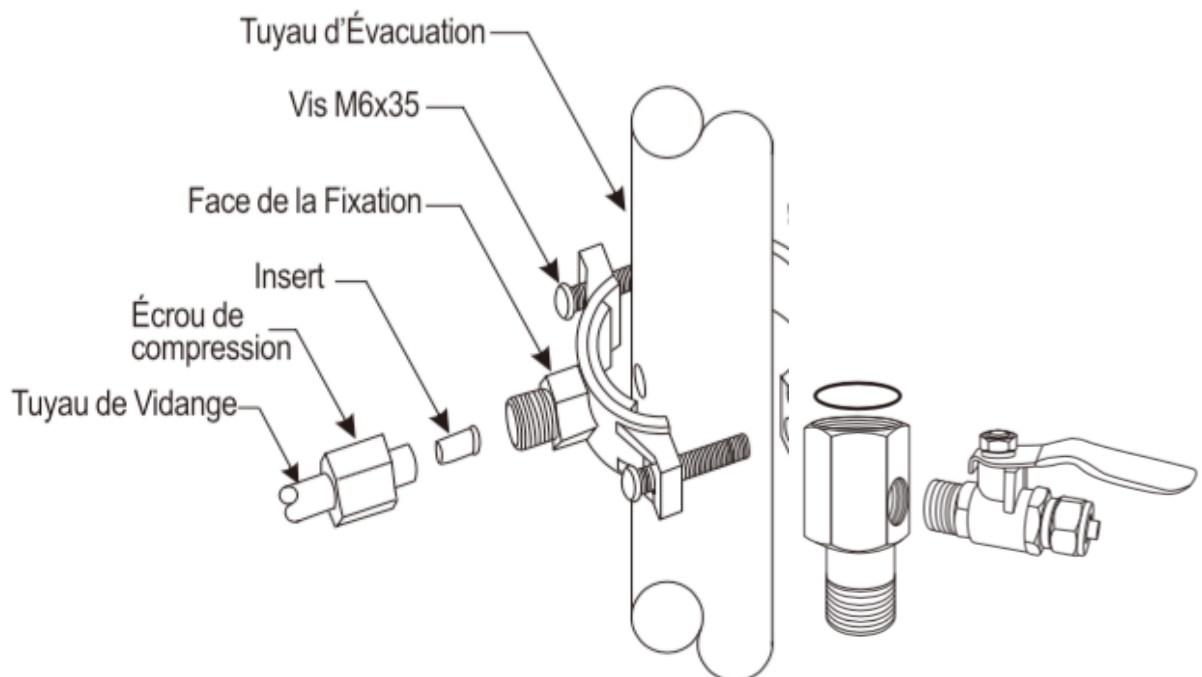

Réservoir sous pression

- Gardez le réservoir à moins de 5m du robinet pour optimiser la pression de l'eau.
- Si vous avez besoin de plus de longueur, utilisez un tuyau 3/8" pour éviter les baisses de pression.
- Le réservoir peut peser très lourd lorsqu'il est plein. Assurez-vous qu'il est placé sur un sol stable et solide.
- Installez la vanne du réservoir en la vissant après avoir mis du téflon sur le pas de vis pour éviter les fuites.
- Connectez le tuyau jaune du filtre à charbon sur la vanne du réservoir.

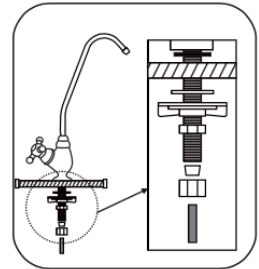

Connexion des Tuyaux

Reportez-vous au diagramme suivant pour installer convenablement les tuyaux à attache rapide et les fixations JACO.

Installation du Robinet

- Sélectionnez un emplacement pratique au-dessus de l'évier pour placer le robinet.
- Percez un trou de 12mm de diamètre en surface du plan de travail.
- Placez les éléments conformément au diagramme ci-après et serrez le tout convenablement.
- Attachez le **tuyau bleu** d'eau pure à la partie inférieure du robinet et à la sortie de l'appareil.

Installation des Préfiltres

- Sortez les préfiltres de leur emballage
- Placez-les dans leur boîtier et collez les autocollants correspondants sur chaque boîtier. De droite à gauche : Sédiment (PP), Carbone en granules (GAC), Carbone en blocks (CTO).
- Ajouter les seconds joints toriques fournis séparément dans les couvercles conformément à la photo ci-contre
- Serrez les boîtiers avec la clé fournie.

Note : **Il est préférable de retourner l'osmoseur pour visser les boîtiers afin que les joints à l'intérieur des 3 couvercles restent bien en place.** Après installation des boîtiers, assurez-vous qu'ils sont tous au même niveau pour éviter les fuites.

Installation du Réservoir

- Appliquer du téflon sur le pas de vis du réservoir
- Vissez et serrez la vanne à la main.
- Fermez la vanne.
- Connectez le tuyau jaune.

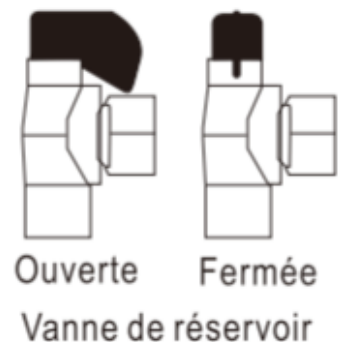

Installation du Stérilisateur Ultraviolet (pour les appareils munis de cette option)



schéma 1.

Étape 1. Placez le bouchon de silicone ou le joint de silicone (pièce D ou E) à l'extrémité ouverte du tube de verre (pièce B). Voir schéma 1.

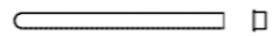
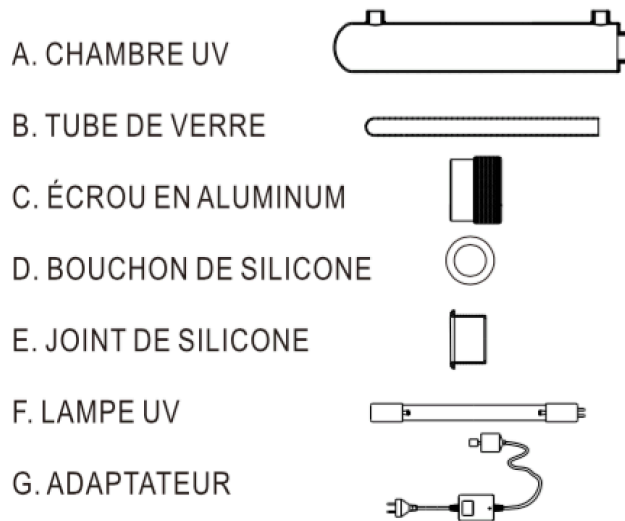

schéma 2.

Étape 2. Glissez le tube de verre (pièce B) à l'intérieur de la chambre UV (pièce A). Voir schéma 2.

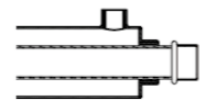

schéma 3.

Étape 3. Fermez l'écrou en aluminium (pièce C) pour rendre étanche la chambre UV (pièce A). Voir schéma 3.

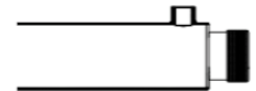

schéma 4.

Étape 4. Branchez l'adaptateur (pièce G) à la lampe UV (pièce F). Voir schéma 4.



schéma 5.

Étape 5. Insérez la lampe UV (pièce F) dans la chambre UV (pièce A). Voir schéma 5.

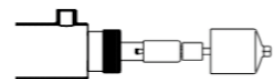

schéma 6.

Étape 6. Protégez la connexion avec le joint de caoutchouc qui est attaché à l'adaptateur (pièce G). Voir schéma 6.

ATTENTION !!!

Ne regardez pas le rayon ultraviolet émanant de la chambre UV sans protection car cela peut causer de sérieuses brûlures à vos yeux. Débranchez l'alimentation électrique avant d'entretenir le système.

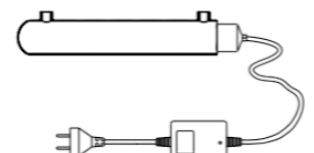
www.josmose.fr : Le spécialiste français de l'osmose inverse
Contact : contact@josmose.fr 0033-9-72-55-18-50
OJA, 31 rue du grand chemin - 59 100 ROUBAIX - FRANCE



AVERTISSEMENT !
Protéger les
yeux & la peau du
rayonnement UV.

Ecran LCD et Panneau de Contrôle

- 5 secondes après la mise en alimentation du système, celui-ci commence automatiquement une vidange pendant 1 minute 30 secondes. L'écran affiche «



» ainsi que la température de l'eau et éventuellement un rappel de changement des filtres si besoin.



- Quand la pression de l'eau est trop faible ou inexistante, une alarme se met en route et «





» s'affiche sur l'écran. Le compteur TDS affiche « ---- »

- Quand l'appareil fonctionne correctement et produit de l'eau pure, l'écran affiche



». La température et la TDS sont également affichées.

- Quand le réservoir est plein, l'écran LCD affiche «   » ainsi que la TDS. 5 secondes plus tard, le système effectue une vidange pendant 8 secondes. Après consommation d'eau pure, l'appareil se remet automatiquement en marche.

- Quand l'appareil a fonctionné pendant 7h30 en continu, le système démarre une vidange automatique pendant 1 minute 30 secondes.

- Chaque indicateur de rappel de changement des filtres a 5 niveaux «  » et diminue lentement. Chaque niveau dure en moyenne 3 mois (en fonction de votre consommation d'eau).

- Quand tous les niveaux ont disparu, l'indicateur clignote et une alarme se met en route pour vous signaler qu'un filtre doit être changé. Pour remettre l'indicateur à son maximum, maintenez le bouton « **AFFIRM** » enfoncé.

- Si vous souhaitez vidanger manuellement l'appareil, appuyez sur le bouton « **STRONG**

FLUSH ». L'écran LCD affiche «   » et le système vidange automatiquement pendant 1 minute 30 secondes. Le compteur TDS effectue le compte à rebours.

USAGE ET MAINTENANCE

Maintenance des filtres

Afin de garantir le bon fonctionnement de votre osmoseur, une maintenance de routine est nécessaire. La fréquence de cette maintenance dépend de la qualité de l'eau en entrée du système ainsi que de vos habitudes de consommation. Vous trouverez ci-dessous nos recommandations pour un fonctionnement optimal mais libre à vous d'apporter des changements basés sur vos propres constatations.

- Changer le filtre PP tous les 3 mois dans le cadre d'une utilisation 24h/24 de votre appareil ou tous les 6 mois pour une utilisation plus modérée.
- Changer les filtres GAC, CTO et la cartouche post-membrane tous les 6 mois dans le cadre d'une utilisation 24h/24 de votre appareil ou tous les 12 mois pour une utilisation plus modérée.
- Changer les membranes tous les 24 mois ou avant si vous constatez une baisse significative du débit d'eau pure produite ou une hausse de la TDS dans le cadre d'une utilisation intensive.

Changement des filtres

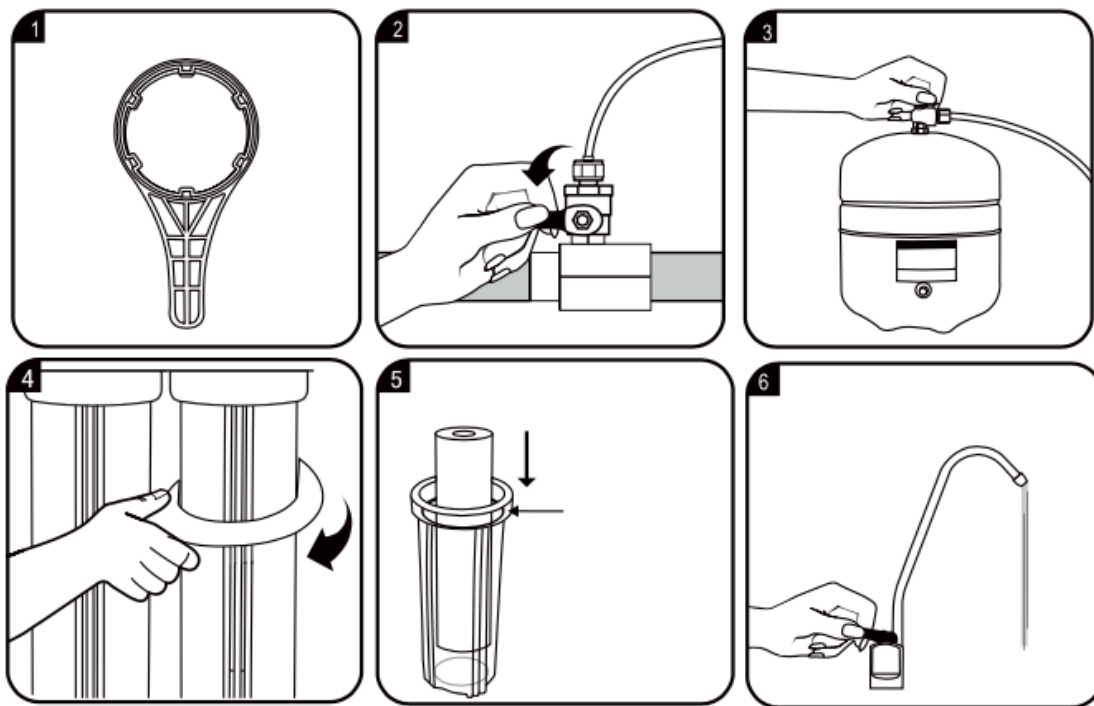

1. Se munir de la clé spécifique fournie
2. Couper l'alimentation en eau de l'osmoseur
3. Fermer la vanne du réservoir
4. Dévisser le boîtier du préfiltre concerné
5. Remplacer le préfiltre et revisser le boîtier
6. Ouvrir l'eau et la vanne du réservoir pour vous servir d'eau pure.

Changement de la cartouche post-membrane

1. Couper l'alimentation en eau de l'osmoseur
2. Fermer la vanne du réservoir
3. Ouvrir le robinet pour évacuer l'eau sous pression restée dans le système
4. Remplacer la cartouche
5. Ouvrir l'eau et la vanne du réservoir pour vous servir d'eau pure.

Changement des membranes

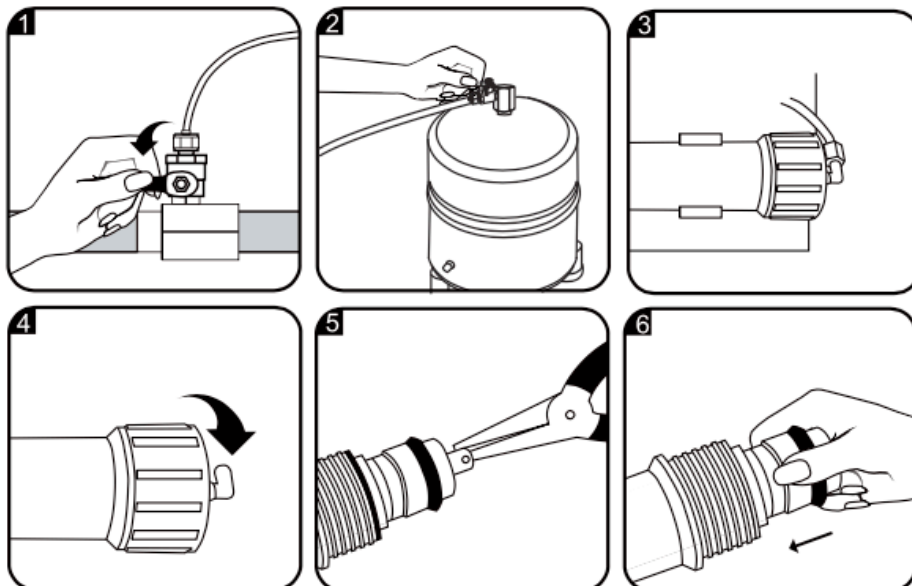

Se munir de la clé spécifique fournie

1. Couper l'alimentation en eau de l'osmoseur
2. Fermer la vanne du réservoir
3. Débrancher les tuyaux connectés aux couvercles de membrane
4. Dévisser les boîtiers de membrane
5. Utiliser une pince pour saisir les membranes
6. Remplacer les membranes et revisser les boîtiers

Ouvrir l'eau et la vanne du réservoir pour vous servir d'eau pure.

Vidange du réservoir

Si vous vous absentez ou n'utilisez pas votre système pendant une période prolongée (plus d'une semaine), vidangez le réservoir afin de ne pas consommer l'eau stagnante. Pour cela, coupez l'arrivée d'eau de l'osmoseur et ouvrez le robinet jusqu'à épuisement du volume stocké dans le réservoir.

Opération régulière

Une fois que l'appareil a été installé et branché sur le courant, il commence à fonctionner et à traiter l'eau automatiquement lorsque le réservoir n'est pas plein. Quand ce dernier est plein et que le robinet est fermé, le système s'arrête automatiquement. Après usage,

l'appareil vidange automatiquement.

RESOLUTION DES PROBLEMES

PROBLEME	CAUSE	SOLUTION
Pas d'eau en sortie	Il n'y a pas d'eau en entrée	Ouvrez le robinet d'arrivée
Pas assez d'eau en sortie	L'arrivée d'eau est bouchée	Débouchez l'arrivée d'eau
	La vanne de vidange est ouverte	Fermez la vanne de vidange
	Il n'y a pas de flux de vidange	Débouchez ou changez le clapet de sortie de la membrane osmotique
La pompe ne se met pas en route	Pression d'entrée trop faible	Vérifiez l'alimentation de l'eau
	Il n'y a pas d'alimentation électrique	Branchez la pompe
	Le transformateur est déficient	Changez le transformateur
La pompe fonctionne mais aucune eau n'est produite	Les préfiltres sont obstrués	Changez les préfiltres
Le système ne s'éteint pas	L'arrêt automatique est défaillant	Réparez ou changez l'interrupteur
Bruit anormal de la pompe	Les préfiltres sont obstrués	Changez les préfiltres
	La pression d'arrivée d'eau est trop faible	Augmentez la pression d'arrivée d'eau
Pas de flux de vidange	Le restricteur de vidange est obstrué	Changez le restricteur de vidange
Fuite des tuyaux	Les branchements sont mauvais	Vérifiez et corrigez les branchements
	Un tuyau est défectueux	Changez la section de tuyau défectueuse

INSTRUCTIONS DE SECURITE :

Cet appareil est prévu pour fonctionner conformément aux instructions de ce manuel.

Il n'est pas fait pour opérer en dehors des spécifications listées et toute tentative de détourner son usage normal ou de le trafiquer peut causer des dommages à l'appareil ou corporels.

Cet appareil n'est pas un jouet ; gardez-le hors d'atteinte des enfants en bas âge.

Si le système réclame toute réparation ou service, prenez contact avec votre revendeur.

Assurez-vous que la température de l'eau à l'entrée de la machine est d'au moins 4°C.

Utiliser de l'eau a moins de 4°C peut causer la formation de glace et endommager le système.

Assurez-vous que l'alimentation électrique est correcte avant de mettre en marche l'appareil. Un mauvais voltage peut engendrer des dommages sur la machine et causer un incendie.

Ne pas endommager le câble d'alimentation ou utiliser l'appareil si celui-ci est endommagé. Un câble endommagé peut causer une électrocution ou un incendie. Débranchez immédiatement du secteur si c'est le cas.