

# BI-BLOCK 16X65 ADOUCCISSEUR D'EAU, VANNE CE 1"

Solution prête à l'emploi pour l'adoucissement de l'eau, composée d'éléments correctement sélectionnés. L'adoucisseur contient une résine échangeuse d'ions qui réduit la dureté de l'eau.



## VANNE DE COMMANDE CE CARACTÉRISTIQUES CLÉS

- Commande de régénération au volume d'eau : différée, immédiate ou les deux
- Possibilité de modifier le cycle des étapes de régénération et leur durée
- Menu multilingue : anglais, allemand, français, ukrainien, italien\*, polonais\*
- Différents modes de réglage disponibles :
- Configurations twin ou duplex
- Jusqu'à 8 systèmes avec le contrôleur de système
- 2 dispositifs externes peuvent être connectés simultanément

## APPLICATIONS

Maisons, chaudières d'eau chaude, écoles, blanchisseries, cafés et restaurants, hôtels, laboratoires et hôpitaux, production d'eau potable, brasseries et boissons, systèmes de refroidissement, élevages.

## CARACTÉRISTIQUES CLÉS

- Fabriqué en Belgique
- Protection anti-débordement du bac à sel
- DLFC et injecteur sélectionnés et installés
- Vanne de commande CE préconfigurée
- Fourni avec résine échangeuse d'ions
- Conçu pour une installation pratique
- Design noir sobre\*

## ENSEMBLE D'ÉQUIPEMENTS :

- Vanne de commande CE 1"<sup>1</sup>
- Bouteille sous pression 16x65, base de montage - 2,5"<sup>2</sup>
- Bac à sel<sup>3</sup>
- PC002<sup>4</sup>

### <sup>1</sup> Ensemble vanne CE 1" (V1CEDME) :

- Vanne de commande CE 1"
- Distributeur supérieur, 11 segments
- Kit de raccordement 1"
- Alimentation électrique
- Injecteur, DLFC
- Entonnoir
- Manuel de la vanne, manuel d'instructions

### <sup>2</sup> Ensemble bouteille sous pression :

- Bouteille sous pression 16x65, base de montage - 2,5"
- Tube distributeur
- Distributeur inférieur

### <sup>3</sup> Ensemble bac à sel

- Bac à sel 18x36, 146 L
- Ensemble puits à saumure (vanne de saumure, trop-plein)

### <sup>4</sup> Média filtrant PC002

- Volume de résine - 125 L

## PARAMÈTRES PHYSIQUES

Entrée, sortie	G 1"
Vidange	G 3/4"
Ligne de saumure	G 3/8"
Pression de service	2 - 6 bar
Capacité volumique**	25.0 m <sup>3</sup>
Consommation de sel par régénération	12.5 - 20.0 kg

\*\* À une dureté de 250 ppm CaCO<sub>3</sub>, la dose de sel pour la régénération est de 100 g/L.

## PARAMÈTRES ÉLECTRIQUES ET GÉNÉRAUX

Alimentation électrique	230 V, 50 Hz
Puissance électrique	30 W
Volume de la bouteille sous pression	183 L
Volume du bac à sel	146 L
Poids du système	245 kg
Température de service	+4...+30 °C

## BI-BLOCK 16X65 ADOUCISSEUR D'EAU, VANNE CE 1"

Code	Produit	Débit d'eau	
		Service, m <sup>3</sup> /h	Maximum, m <sup>3</sup> /h
FU1665CE	Adoucisseur Bi-Block 16x65, vanne CE 1"	5.2	6.2

## ACCESSOIRES\*\*\*

Code	Description
V3006	Ensemble by-pass WS1
V3009	Ensemble micro-interrupteur auxiliaire WS1
V3070FM	Vanne d'arrêt by-pass pendant la régénération (vanne no-bypass) pour systèmes 1" et 1,25"
V3069MM-01	Vanne motorisée alternée Water Specialist 1" et 1,25"
V3191-01	Adaptateur vertical by-pass WS1

\*\*\* Non inclus dans le kit de base. Peut être installé comme équipement supplémentaire.

## EXIGENCES DE QUALITÉ DE L'EAU BRUTE

Dureté, ppm CaCO <sub>3</sub>	750
Fer, mg/L	0.2
Manganèse, mg/L	0.05
Demande chimique en oxygène, mg/L O <sub>2</sub>	5
Ammonium, mg/L	0.5

## DOUBLE VANNE TWIN



### PIÈCES DE L'ENSEMBLE DOUBLE VANNE TWIN

1. FU1665CE - 2 pcs. 2. V3069MM-01 - 1 pc. 3. V3191-01 - 2 pcs.

L'ensemble twin à vanne unique peut faire fonctionner 2 unités en mode alterné (la première en service, la seconde en régénération ou en attente) et produire de l'eau toute la journée à débit constant.

### CARACTÉRISTIQUES CLÉS

- Qualité d'eau stable avec débit constant 24/7
- Installation facile
- Pas de coups de bélier

## VANNE DUPLEX



### PIÈCES DE L'ENSEMBLE VANNE DUPLEX

1. FU1665CE - 2 pcs. 2. V3070FM - 2 pcs. 3. 1PROVODDUP - 2 pcs. 4. V3009 - 2 pcs.

L'ensemble vanne duplex peut faire fonctionner 2 unités en parallèle et fournir un débit doublé lors des pics de consommation.

### CARACTÉRISTIQUES CLÉS

- Débit doublé pour les pics de consommation
- Installation facile
- Pas de coups de bélier

## MULTI-SYSTÈMES



### ENSEMBLE POUR 2...8 UNITÉS AVEC CONTRÔLEUR DE SYSTÈME

1. FU1665CE - 2...8 pcs. 2. WSSYSTCON2\* - 1 pc. 3. V3070FM - 2...8 pcs.

Le contrôleur de système peut piloter 2 à 8 unités et dispose de 4 modes de fonctionnement adaptés à différents besoins.

### CARACTÉRISTIQUES CLÉS

- Pilote 2 à 8 unités ou sert de moniteur d'eau
- Vannes WS1.0, WS1.25, WS1.5 ou WS2 utilisables
- 4 modes : débit progressif, alternance, série, aléatoire

WSSYSTCON2\* - inclut un kit pour connecter 2 systèmes. Le dernier chiffre indique le nombre de systèmes pouvant être connectés.

## RACCORDEMENTS

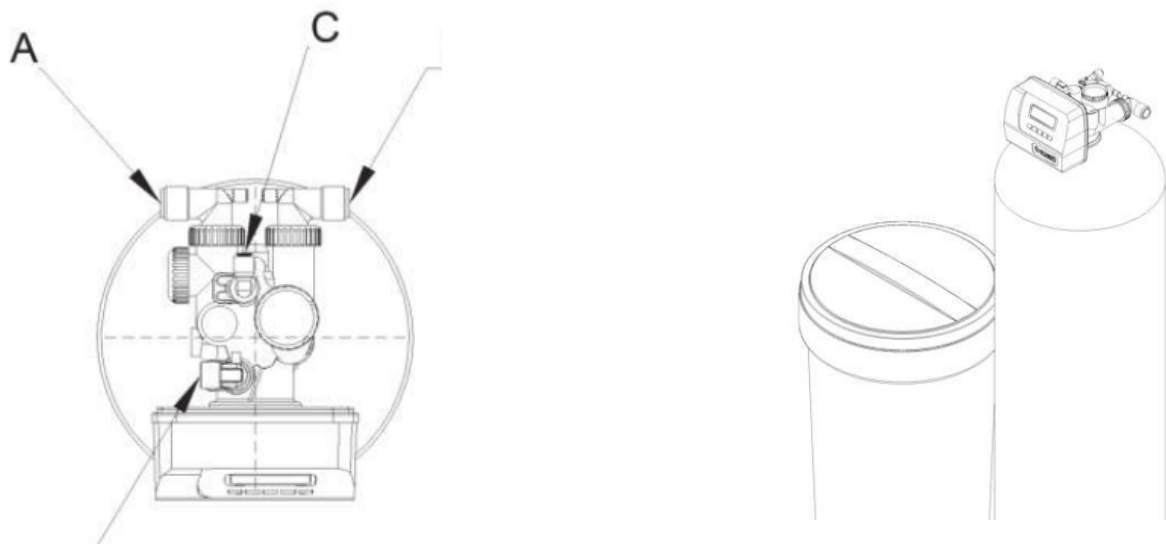

Repère	Désignation	Raccordement	Hauteur
A	Sortie	PH G 1"	1760±30
B	Entrée	PH G 1"	1760±30
C	Ligne de saumure	PH G 3/8"	1855±30
D	Vidange	PH G 3/4"	1865±30

## DIMENSIONS DU SYSTÈME

