

REVERSE OSMOSIS

600 GPD

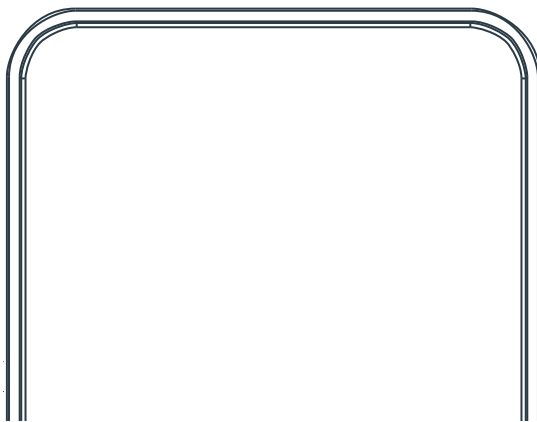

**Manual
de usuario**

ES

**Manual
utente**

IT

**User's
manual**

EN

**Manual
de utilizare**

RU

**Manuel
d'utilisation**

FR

**Benutzer
handbuch**

DE

MANUEL D'UTILISATION	
· INFORMATIONS GÉNÉRALES NOTES D'UTILISATION ET DE SÉCURITÉ	26
· MÉTHODES D'EXPLOITATION INAPROPRIER SPÉCIFICATIONS DU PRODUIT STRUCTURE DU PRODUIT ET ILLUSTRATION DE L'INSTALLATION	27
· FONCTIONNEMENT INSTRUCTIONS D'INSTALLATION ET D'UTILISATION	28
· PRÉCAUTIONS	29
· ENTRETIEN	31
· RÉSOLUTION DES PROBLÈMES	32
GARANTIE DU MATÉRIEL	33
JOURNAL D'INSTALLATION DE L'ÉQUIPEMENT	34
CONTRÔLE ET SURVEILLANCE DU SYSTÈME	35

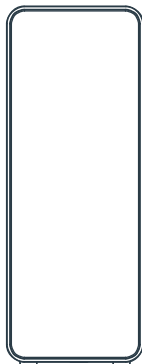

PURIFICATEUR DE FLUX DIRECT

1. INFORMATIONS GÉNÉRALES

Le manuel contient des instructions importantes pour une utilisation sûre et efficace du purificateur d'eau. Il fait partie intégrante de l'appareil et doit être disponible en permanence sur le lieu d'utilisation.

L'installation ou l'entretien doit être effectué par du personnel professionnel ou ayant les capacités adéquates.

DESCRIPTION DES SYMBOLES ÉNUMÉRÉS

Le manuel utilise les symboles suivants. Les avertissements/instructions sont introduits par des mots de signalisation pour souligner les risques. Les avertissements/instructions doivent impérativement être respectés. L'opérateur doit agir avec prudence pour éviter les accidents et les dommages matériels.

 **Danger : Courant ou tension électrique !**
Consultez toujours un électricien qualifié lorsque vous travaillez sur des endroits signalés par ce symbole.

 **Attention : Endroit dangereux !**
Détails ou ordres et interdictions à suivre risque de blessures corporelles ou des dommages matériels importants.

 **Respecter :** Souligne les recommandations et les informations utiles pour un fonctionnement efficace et sans interruption.

GARANTIE ET AVIS DE NON-RESPONSABILITÉ

 **Respecter :** Les informations et les instructions contenues dans le manuel ont été compilées sur la base des normes et réglementations en vigueur, de l'état de la technologie, de nos expériences et de nos observations.

La garantie n'est pas prise en cause dans les cas suivants :

- Le non-respect des instructions.
- Utilisation incorrect.
- Installation incorrecte ou défectueuse.
- Mise en service, fonctionnement ou entretien inappropriés.
- Utilisation de composants non approuvés ou de pièces qui ne sont pas d'origine.
- Négligence d'exécution des tâches requises.
- les tâches de maintenance et de remplacement.

Modifications techniques : dommages, défauts et arrêts résultant de modifications non autorisées.

Responsabilités de l'opérateur

- Le manuel doit être facilement accessible et conservé à proximité immédiate de l'appareil.
- L'appareil ne doit être utilisé que dans un état techniquement irréprochable et dans un état opérationnel sécuritaire.
- Les instructions du manuel doivent être suivies à la lettre.

2. NOTES D'UTILISATION ET DE SÉCURITÉ

Aperçu de tous les aspects opérationnels et de sécurité considérés comme importants pour garantir un fonctionnement sûr et sans faille. Malgré toutes les mesures de précaution possibles, un risque subsiste avec tout produit, en particulier s'il est utilisé de manière incorrecte. Les droits à la garantie sont annulés si les dispositions de ce manuel ne sont pas suivies et respectées.

Utilisation correcte

Le système est adapté à la filtration de l'eau potable jusqu'à une température maximale de 38 °C et une pression d'entrée de max. 4 bar.

 **Respecter:** L'eau d'alimentation ne doit pas dépasser les valeurs limites indiquées dans la fiche technique.

Le système ne doit être utilisé que pour l'usage auquel il est destiné, tel qu'il a été conçu et tel qu'il est décrit dans ce manuel.

Toute autre utilisation est considérée comme "inappropriée".

! Attention ! Le système ne doit être alimenté qu'avec de l'eau potable froide.

Mode opératoire autorisé

! Respecter : Pour protéger l'eau potable, il convient de respecter les directives spécifiques au pays pour les installations d'eau potable lors de toute intervention sur le système.

- Le système doit être déconnecté avant d'effectuer tout travail d'entretien sur l'alimentation en eau potable. Rincez suffisamment le conduit d'eau avant de rebrancher l'appareil.

! Respecter : Une mauvaise installation du système peut l'endommager.

- Respectez les prescriptions d'installation spécifiques au pays (telles que DIN 1988, EN 1717), les conditions générales d'hygiène et les données techniques relatives à la protection de l'eau potable.
- Les modifications non autorisées du système et les modifications techniques ne sont pas autorisées.
- Évitez les dommages mécaniques au système. Dans le cas contraire, la garantie est annulée.
- Installez une vanne d'arrêt en amont du système.
- Tous les matériaux en contact avec l'eau filtrée doivent être résistants à la corrosion.
- L'appareil ne doit pas être installé à proximité de sources de chaleur ou de flammes nues.
- Le système ne doit pas entrer en contact avec des produits chimiques, des solvants ou des vapeurs.
- Le lieu d'installation doit être à l'abri du gel et protégé des rayons directs du soleil.
- L'installation ne doit pas être utilisée avec de l'eau d'alimentation contaminée par des microbes, dont l'origine ou la qualité est inconnue ou similaire.
- Un adoucisseur d'eau est fortement recommandé pour les eaux > 15 °dH. L'installation d'un système avec une dureté supérieure à 15 °dH réduira la durée de vie du système et des filtres.
- Évitez de laisser le système entreposé pendant une longue période afin de réduire le risque de contamination inutilisée.

3. MÉTHODES D'EXPLOITATION INAPPROPRIER

! Attention : Danger en cas d'utilisation non conforme ! Les réclamations pour des dommages résultant d'une utilisation non conforme seront refusées.

! Danger: Débranchez toujours l'alimentation électrique de l'appareil en retirant la fiche ou le fusible s'il est câblé pendant tout travail de maintenance et électrique.

4. SPÉCIFICATIONS DU PRODUIT

- Qualité de l'eau d'alimentation : Eau du robinet municipal
- Température de l'eau d'alimentation (min. / max.): 5~38 °C
- Pression de l'eau d'alimentation (min. / max.) : 0.1-0.4 MPa
- Pression de travail (min./max.) : 0.4-0.8 MPa
- Dimensions: 125 x 328 x 352 mm
- Poids : 8,80 Kg
- Capacité de la membrane : 600 GPD
- Débit d'eau filtrée : 1,56 L/min
- Capacité nominale d'eau purifiée : 4.000 L.

5. STRUCTURE DU PRODUIT ET ILLUSTRATION DE L'INSTALLATION

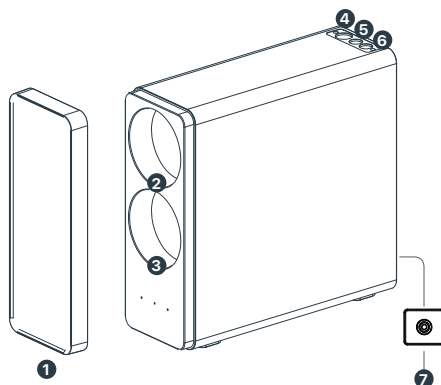

- | | |
|------------------|-----------------|
| 1. Couverture | 5. Vidange |
| 2. Membrane RO | 6. Eau purifiée |
| 3. Filtre PCT+pH | 7. Pouvoir |
| 4. Eau d'entrée | |

6. FONCTIONNEMENT

Une fois connecté à l'alimentation électrique, le voyant bleu clignotera une fois, le voyant rouge clignotera aussi une fois et émettra un signal sonore. Le clavier fonctionne alors et émet un signal sonore.

1. Purifier

Ouvrez le robinet d'eau et commencez à filtrer, l'électrovanne d'entrée d'eau 1 et la pompe de surpression commencent à fonctionner. L'équipement rincera pendant 5 secondes après chaque distribution.

2. Veille

Lorsque le robinet d'eau est fermé, le système se met en veille, l'électrovanne d'entrée d'eau 1 et la pompe de surpression s'arrêtent alors de fonctionner.

3. Avertissement concernant une extraction continue de l'eau

En cas de filtrage continu pendant 30 minutes, la machine passera en mode réparation. Le voyant de défaut clignote en rouge et l'électrovanne d'arrivée d'eau, l'électrovanne de vidange ainsi que la pompe s'arrêtent alors de fonctionner.

▲ Déconnectez et reconnectez l'appareil au secteur et redémarrez-le pour qu'il revienne à la normale.

4. Fonctionnement du robinet

Après l'installation de la machine, ouvrez le robinet pour obtenir de l'eau purifiée, fermez le robinet pour arrêter la purification de l'eau.

5. Durée de vie de la cartouche

- **Durée de fonctionnement:**
 - PCT+pH: 12 mois
 - RO: 24 mois
- **Nombre de cartouches filtrantes:**
 - PCT+pH: 1
 - RO: 1

La durée de vie du filtre est indiquée sur le panneau avant :

- Tant que le filtre a une durée de vie normale, le voyant est bleu.
- Lorsque la durée de vie du filtre est inférieure à 5 %, le voyant clignote en rouge.
- Lorsque le filtre est en fin de vie, le voyant reste rouge fixe.
- Lorsque le filtre est en fin de vie, l'appareil émet 10

alarmes sonores, mais peut toujours produire de l'eau.

- Lorsque le filtre expire plus d'un mois (PCT : 13 mois, OI : 25 mois), l'appareil arrête la production d'eau. L'appareil est verrouillé. Vous devez remplacer le filtre et effectuer la procédure de réinitialisation, pour que l'appareil revienne à la normale.

7. INSTRUCTIONS D'INSTALLATION ET D'UTILISATION

Installation de la valve en T à trois voies :

- Fermez le robinet d'eau froide et dévissez le tuyau d'eau froide du robinet d'eau froide.
- Connectez la valve à bille à trois voies au robinet d'eau froide (n'oubliez pas de mettre le joint lors de l'installation).
- Connectez le tuyau d'eau froide à la valve à trois voies. Ne laissez pas le joint sur le tuyau d'eau froide pendant l'installation.

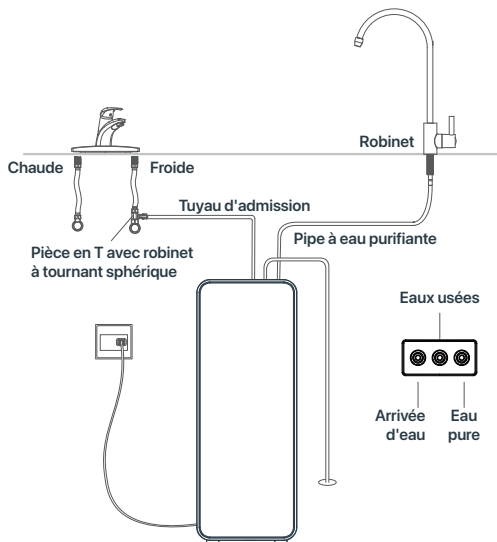

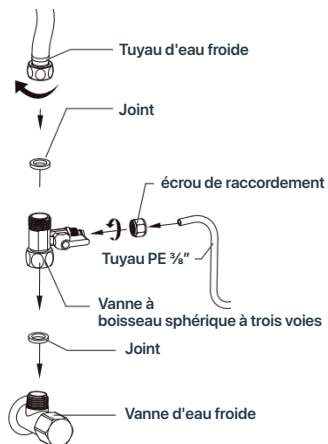

7.2. Installation du robinet :

- Choisissez une position d'installation appropriée, sur un support lisse dans un rayon de 3 cm sur l'évier ou la table, puis percez un trou d'un diamètre d'environ 12 mm. Si un trou approprié existe déjà, veuillez sauter cette étape. Installez le robinet conformément à l'illustration.

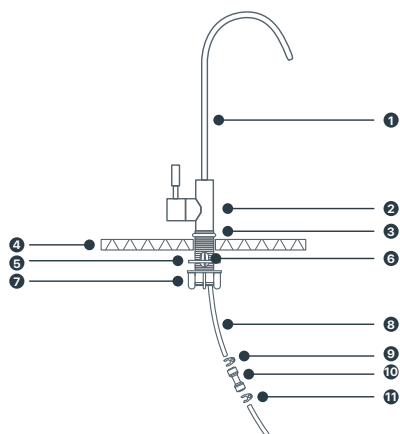

1. Bec de robinet.
2. Corps du robinet.
3. Joint torique en caoutchouc.
4. Plan de travail.
5. Joint en caoutchouc.
6. Tige du robinet.
7. Écrou de fixation.
8. Tuyau blanc 6,35 mm (1/4") pour eau osmosée.

9. Clip de verrouillage 1/4".
10. Raccord rapide.
11. Clip de verrouillage 3/8".

7.4. Installation du purificateur d'eau :

- Posez le purificateur d'eau au sol.
- Coupez un tuyau PE de 3/8", insérez une extrémité dans l'entrée d'eau et installez l'autre extrémité dans la vanne à bille à trois voies ;
- Coupez un tuyau PE de 1/4", une extrémité doit être insérée dans la sortie d'eau purifiée et l'autre dans le robinet ;
- Connexion avec l'orifice de vidange : Connectez d'abord la valve de vidange au port de vidange, puis coupez un tuyau en PE de 1/4". Une extrémité se connecte à la valve de vidange, l'autre extrémité se connecte au tuyau de vidange, fixez-le bien.
- Rinçage d'une nouvelle machine : Avant le rinçage, retirez la valve de vidange, ouvrez le robinet d'eau froide et la vanne en T, branchez l'adaptateur, ouvrez le robinet et rincez pendant 30 minutes, jusqu'à ce que vous obteniez de l'eau claire. Après le rinçage, la valve de vidange dans l'orifice de vidange.
- Rinçage normal : ouvrez le robinet, branchez l'adaptateur pour commencer la purification pendant 20 minutes, le liquide hydratant sur la membrane d'osmose inverse (OI) sera évacué.

Remarque : le liquide hydratant est du glycérol de qualité alimentaire, pour garantir la sécurité de l'eau potable. L'eau purifiée produite le premier jour de fonctionnement de la machine n'est pas recommandée pour la consommation directe, mais peut être utilisée pour le nettoyage des aliments.

⚠ Avis de nouvelle installation ou de changement de nouvelle cartouche

Avant d'installer la machine et après avoir remplacé la nouvelle cartouche, il est nécessaire de purger la cartouche. Connectez le limiteur caudal à la sortie d'eau de rechozo après le lavage. Ne pas connecter à la sortie du rechozo de l'eau le limiteur caudal préinstallé sur le tube.

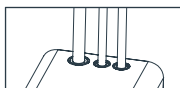

Flushing

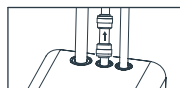

Flushed

8. PRÉCAUTIONS

Avertissement

- Utilisez l'eau du robinet municipal comme source. N'utilisez pas d'eau de source inconnue.
- Cet appareil n'est pas destiné à être utilisé par des personnes (y compris des enfants) dont les capacités physiques, sensorielles ou mentales sont réduites, ou qui manquent d'expérience et de connaissances, à moins qu'une personne responsable de leur sécurité ne les surveillent ou leur ait donné des instructions concernant l'utilisation de l'appareil. Les enfants doivent être surveillés afin de s'assurer qu'ils ne jouent pas avec l'appareil.
- Veillez à manipuler l'appareil sous l'évier avec précaution et délicatesse. Ne modifiez pas et ne faites pas tomber la cartouche filtrante. Si elle a été modifiée, endommagée extérieurement ou si elle est tombée, remplacez-la.
- Cet appareil est destiné à un usage domestique uniquement. N'installez pas ce purificateur d'eau sur une ligne d'alimentation en eau dont la pression dépasse 0,4 MPa. Si la pression de l'eau à l'entrée dépasse 0,4 MPa, une soupape de décharge doit être installée (achetée séparément).
- La température de l'eau à l'entrée de l'appareil doit être comprise entre 5 et 38°C. Si la température d'entrée dépasse 38°C, le filtre sera endommagé et il ne sera plus valable. Si la température de l'eau à l'entrée est inférieure à 5°C, il y a un risque de gel, de rupture des pièces d'origine de la machine et de fuite d'eau.
- N'inversez pas l'ordre d'installation du filtre du purificateur d'eau afin d'éviter d'affecter les performances du filtre.
- Si le cordon d'alimentation semble endommagé, cessez d'utiliser le produit. Pour éviter tout risque de danger, le cordon d'alimentation doit être remplacé par le fabricant, son agent de service ou une personne de qualification similaire.
- Ne démontez pas ou ne réparez pas le distributeur vous-même, et ne le confiez pas à un service clientèle non autorisé à le réparer, car une réparation incorrecte pourrait entraîner des risques pour la santé.
- Si le produit est anormal ou défectueux, cessez immédiatement de l'utiliser, débranchez l'alimentation électrique et fermez le robinet d'arrivée, sous peine de causer des dommages aux composants, ou de provoquer un risque de fumée, d'incendie, d'électrocution, etc.

Exemples d'exceptions et de défaillances :

- De l'eau s'est infiltrée ou a fui
- Le produit est fissuré ou endommagé
- Il y a un bruit anormal ou une odeur de brûlé
- Lorsque le cordon d'alimentation est tiré, l'alimentation n'est pas stable.
- La fiche ou le cordon d'alimentation est anormalement chaud.
- La machine ne fonctionne pas ou ne produit pas d'eau.

Veillez contacter le personnel du service après-vente pour une inspection immédiate.

- Si vous n'utilisez pas le purificateur d'eau pendant une longue période, coupez la source d'eau et l'alimentation électrique. Ouvrez la poignée du robinet pour relâcher la pression interne et éviter d'endommager le purificateur d'eau.

Attention

- Manipulez l'appareil avec précaution pour éviter de l'endommager.
- Cet appareil doit être placé sur une surface stable et horizontale.
- L'appareil doit être placé à l'intérieur, dans un endroit frais et bien ventilé. Tenez-le à l'écart de la lumière directe du soleil, des éléments chauffants ou de tout autre endroit chaud.
- L'appareil ne doit pas être placé dans un endroit où il peut y avoir des fuites de gaz inflammables. Pour éviter tout choc électrique, ne touchez pas la fiche d'alimentation avec des mains mouillées.
- Pour éviter tout dommage, ne démontez pas, ne remodelez pas l'appareil vous-même et ne placez pas d'objets lourds sur l'appareil.
- L'appareil ne peut être installé et utilisé qu'à l'intérieur, et avec une alimentation électrique dotée d'une mise à la terre fiable. Ne l'installez pas à l'extérieur.
- Lors de la première utilisation ou lorsque l'appareil n'a pas été utilisé pendant une longue période, veuillez le rincer selon les instructions ; il ne peut être utilisé qu'après un nettoyage complet. Utilisez toujours des éléments et des accessoires certifiés pour la réparation et l'entretien de l'appareil.
- Les solvants organiques tels que l'essence, etc. ne doivent pas être utilisés pour essuyer le boîtier de l'appareil. Si un nettoyage est nécessaire, veuillez essuyer délicatement la surface du produit avec un chiffon humide après l'avoir débranché de l'alimentation électrique.

- Avec la mise à jour du produit, certains mots ou images du manuel peuvent être différents du produit réel, et le produit réel est déterminant dans ce cas.
- Veillez à ce que le tuyau d'évacuation des eaux usées ne soit pas obstrué afin d'éviter d'endommager le filtre du purificateur d'eau ou les composants internes.

9. ENTRETIEN

- Si le purificateur d'eau n'est pas utilisé pendant plus de deux jours, veuillez ouvrir le robinet et évacuer l'eau purifiée au moins 5 minutes avant l'utilisation.
- Si vous n'utilisez pas le purificateur d'eau pendant une longue période, coupez la source d'eau et l'alimentation électrique et ouvrez la poignée du robinet pour relâcher la pression interne et éviter d'endommager l'appareil.

Procédure de remplacement du filtre

1. La fonction de coupure d'eau n'étant pas nécessaire, vous ne pouvez couper l'alimentation électrique qu'au moment de remplacer le filtre.
2. Retirez le couvercle avant.
3. Dévissez la cartouche filtrante dans le sens inverse des aiguilles d'une montre*.
4. Vissez la nouvelle cartouche filtrante dans le purificateur dans le sens des aiguilles d'une montre.

Remarque : *Lors du remplacement de la cartouche filtrante, une petite quantité d'eau résiduelle peut s'écouler au fond de l'appareil, ce qui peut déclencher l'alarme du dispositif de protection contre les fuites. Veuillez essuyer l'eau résiduelle autour de la protection contre les fuites avant de brancher l'appareil.

1. Branchez l'appareil. Ouvrez le robinet pour évacuer l'eau purifiée. Si vous remplacez le filtre RO, n'utilisez pas l'eau extraite au cours des 30 premières minutes. Si vous remplacez l'autre cartouche filtrante, n'utilisez pas l'eau extraite au cours des 10 premières minutes.
2. Réinitialisez la durée de vie du filtre. Pour plus de détails, veuillez vous reporter aux étapes de réinitialisation du chapitre 4.

10. RÉOLUTION DES PROBLÈMES

La situation anormale suivante peut être gérée par nous-mêmes. S'il ne peut pas être retiré, veuillez demander au personnel de maintenance profession-

nel d'effectuer une inspection et un entretien approfondis. Il est normal que les machines fassent un léger bruit pendant leur fonctionnement.

PROBLÈME	CAUSE POSSIBLE	SOLUTION
Aucune eau ne sort du robinet.	L'appareil n'est pas connecté à l'adaptateur d'alimentation ou la connexion est lâche.	Vérifiez que l'adaptateur est correctement connecté.
	Le robinet d'eau froide, la valve à bille à trois voies ou le robinet est fermé.	Ouvrez les vannes.
	La durée de vie du filtre est expirée.	Remplacez le filtre ou contactez le service après-vente.
	Le raccordement de la canalisation est incorrect.	Vérifiez les canalisations et assurez-vous qu'elles sont correctement raccordées.
Débit d'eau du robinet faible.	Le filtre est obstrué.	Remplacez le filtre ou contactez le service après-vente.
	La pression de l'eau est faible ou l'alimentation en eau est insuffisante.	Contactez le service après-vente.
	Les tuyaux en PE sont pliés.	Vérifiez les tuyaux en PE.
Eau de sortie de mauvaise qualité.	La durée de vie du filtre est expirée.	Veuillez remplacer le filtre.
	L'appareil était hors service pendant plus de 2 jours.	Déchargez l'eau de la sortie d'eau purifiée pendant 5 minutes avant de l'utiliser.
	La qualité de la source d'eau est mauvaise.	Veillez à ce que la source d'eau soit l'eau du robinet municipal.
Fuite au niveau du purificateur d'eau.	Les tuyaux ou les filtres ne sont pas installés correctement.	Réinstallez ou contactez le service après-vente.
	Le joint du filtre est usé.	Contactez le service après-vente.
	Le joint d'étanchéité de l'entrée ou de la sortie est usé ou déformé.	Contactez le service après-vente.
	D'autres composants sont endommagés.	Contactez le service après-vente.
Indicateur de durée de vie du filtre qui ne change pas.	Le contrôleur électronique ou le module d'affichage est endommagé.	Contactez le service après-vente.
Taux de vidange élevé et faible.	La valve de vidange n'est pas installée.	Installez correctement la valve de vidange.
Le voyant d'erreur clignote en rouge.	Extraction constante d'eau, la machine passe en mode de protection.	Veuillez reconnecter le courant et redémarrer la machine.

DONNÉES DU CLIENT :

Mr/Mme : _____
 Domicile : _____
 C.P. et ville : _____
 Téléphone de contacter : _____
 E-mail de contact : _____

DONNÉES DU VENDEUR :

Date de vente de l'équipement : _____
 Nom de l'entreprise : _____
 Adress : _____
 C.P. et ville : _____
 Téléphone : _____
 E-mail de contact : _____

GARANTIE DE L'ÉQUIPEMENT ADRESSÉE AU CLIENT FINAL :

Tous nos produits bénéficient d'une garantie de deux ans, conformément à la loi, au moment de l'achat. Si une réparation devait être effectuée, elle aurait une garantie de 3 mois, indépendamment de la garantie générale. Afin de couvrir cette garantie, la date d'achat du produit doit être vérifiée.

La société s'engage à garantir les pièces dont la **fabrication est défectueuse**, à condition qu'elles nous soient envoyées pour examen dans **nos installations** aux frais du client.

Pour faire valoir la garantie, il est nécessaire que la pièce défectueuse soit accompagnée de ce bon de garantie, dûment complété et tamponné par le vendeur. La garantie sera toujours accordée dans nos entrepôts.

Dans tous les cas, notre responsabilité consiste **exclusivement à remplacer ou à réparer les matériaux défectueux** et non à verser des indemnités ou autres frais.

Aucun retour ou réclamation de matériel ne sera admis après 15 jours de sa réception. En cas d'accord dans ce délai, le matériel devra nous être envoyé parfaitement emballé et en port payé **DIRECTEMENT A NOTRE ENTREPÔT.**

LA GARANTIE NE S'ÉTEND PAS À :

1. Remplacement, réparation des pièces causées par l'usure, due à l'utilisation normale de l'équipement, telles que les résines, les polyphosphates, les cartouches de sédiments, etc... comme indiqué dans le manuel d'instructions de l'équipement.
2. Les dommages causés par une mauvaise utilisation de l'appareil et ceux causés par le transport.
3. Les manipulations, modifications ou réparations effectuées par des tiers.
4. Les dysfonctionnements dus à une mauvaise installation, en dehors du service technique, ou si les instructions de montage n'ont pas été suivies correctement.
5. L'utilisation incorrecte de l'équipement ou que les conditions de travail ne sont pas celles indiquées par le fabricant.
6. L'utilisation de pièces non originales de l'entreprise.

DÉCLARATION DE CONFORMITÉ "CE" :

Nous déclarons sous notre seule responsabilité que le système de purification d'eau pour la filtration de l'eau destinée à la consommation humaine est adapté selon les normes ou documents normatifs suivants :

**"EN-12100-1, EN12100-2,
 EN-55014-1:2000/A1:2001,
 EN-61000-3-2:2000/2001,
 EN61000-3-3:1995/A1:2001, EN1558-2-6".**

Et il est conforme aux exigences essentielles des directives : **98/37/CE, 73/23/CEE, 89/336/CEE.**

CACHET DU VENDEUR AGRÉÉ

NUMÉRO DE COMMANDE

PRODUIT CODE

NUMÉRO DE SÉRIE

AVIS : Lisez attentivement ce manuel. Si vous avez des questions, veuillez contacter le service d'assistance technique (T.S.S.) de votre distributeur. Les données marquées d'un (*) doivent être tamponnées par l'installateur et transcrites par lui à l'entreprise.

	NUMÉRO DE COMMANDE
--	--------------------

	PRODUIT CODE
--	--------------

	NUMÉRO DE SÉRIE
--	-----------------

INFORMATIONS AVANT L'INSTALLATION DE L'ÉQUIPEMENT :

Origine de l'eau à traiter :

- Réseau public d'approvisionnement.
- Autre: _____

Traitement précédent ? _____
 Dureté de l'eau d'entrée : _____ °F
 TDS à l'entrée : _____ ppm
 Pression à l'entrée : _____ Bar
 Concentration de chlore à l'entrée : _____ ppm

CONTRÔLE DES ÉTAPES DE L'INSTALLATION :

- Lavage des préfiltres à charbon.
- Lavage des post-filtres à charbon.
- Assemblage des membranes.
- Assainissement selon le protocole décrit.
- Concentration de chlore dans le robinet après le rinçage : _____
- Vérification du limiteur de débit.
- Réglage du pressostat maximum.
- Inspection et raccords.
- Étanchéité du système sous pression.
- Eau produite * TDS (robinet de comptoir) : _____ ppm

- Informer clairement sur l'utilisation, la manipulation et l'entretien requis par l'équipement pour assurer le bon fonctionnement de l'eau. Compte tenu de l'importance d'un bon entretien de l'équipement pour garantir une eau de qualité, le propriétaire doit se voir délivrer un contrat d'entretien réalisé par des techniciens formés.

GARANTIE DE L'ÉQUIPEMENT ADRESSÉE AU DISTRIBUTEUR :

La société vendeuse sera responsable uniquement et exclusivement du remplacement des pièces en cas de défaut de conformité. La réparation du matériel et les frais associés (main d'œuvre, transport, déplacement, etc.) ne seront pas pris en charge par la société vendeuse, puisque le fabricant et/ou le distributeur garantissent qu'elle est effectuée dans leurs installations.

COMMENTAIRES:

*Résultat de l'installation et de la mise en service :

- Correct (équipement installé et fonctionnant correctement. L'eau produite est adaptée à l'application).
- Autre: _____

INSTALLATEUR AGRÉÉ

LA CONFORMITÉ DU PROPRIÉTAIRE DE L'ÉQUIPEMENT:

Le client propriétaire a été informé de l'entretien de l'équipement et de la manière de contacter le service d'assistance technique.

Comments: _____

AVIS	DATE	DONNÉES TECHNIQUES
<input type="checkbox"/> Installation <input type="checkbox"/> Maintenance <input type="checkbox"/> Garantie <input type="checkbox"/> Inspection <input type="checkbox"/> Réparation	<input type="text"/> <input type="text"/> <input type="text"/> <input type="text"/> <input type="text"/>	Nom : _____ Signature ou cachet :
<input type="checkbox"/> Installation <input type="checkbox"/> Maintenance <input type="checkbox"/> Garantie <input type="checkbox"/> Inspection <input type="checkbox"/> Réparation	<input type="text"/> <input type="text"/> <input type="text"/> <input type="text"/> <input type="text"/>	Nom : _____ Signature ou cachet :
<input type="checkbox"/> Installation <input type="checkbox"/> Maintenance <input type="checkbox"/> Garantie <input type="checkbox"/> Inspection <input type="checkbox"/> Réparation	<input type="text"/> <input type="text"/> <input type="text"/> <input type="text"/> <input type="text"/>	Nom : _____ Signature ou cachet :
<input type="checkbox"/> Installation <input type="checkbox"/> Maintenance <input type="checkbox"/> Garantie <input type="checkbox"/> Inspection <input type="checkbox"/> Réparation	<input type="text"/> <input type="text"/> <input type="text"/> <input type="text"/> <input type="text"/>	Nom : _____ Signature ou cachet :
<input type="checkbox"/> Installation <input type="checkbox"/> Maintenance <input type="checkbox"/> Garantie <input type="checkbox"/> Inspection <input type="checkbox"/> Réparation	<input type="text"/> <input type="text"/> <input type="text"/> <input type="text"/> <input type="text"/>	Nom : _____ Signature ou cachet :

OBSERVATIONS: _____

REVERSE OSMOSIS

600 GPD

